

OLI/N

DEA[®]

move as you like

FR **Opérateur hydraulique pour portails battants**
Notice d'emploi et avertissements

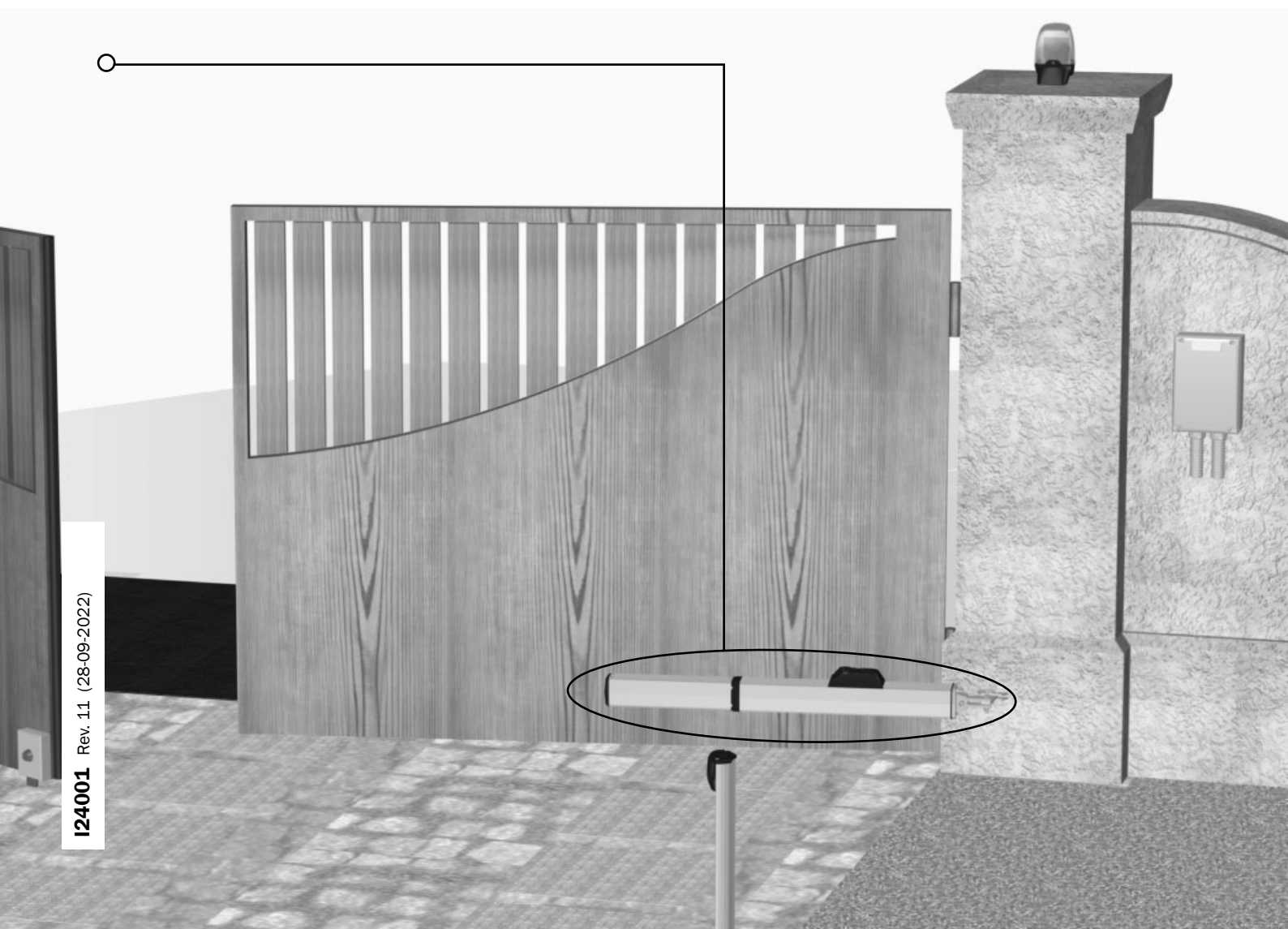
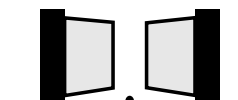

I24001 Rev. 11 (28-09-2022)

Sommarario

1	Récapitulatif des avertissements	13	6	Mise en Service	16
2	Description du Produit	15	6.1	Essai de l'installation	16
3	Données Techniques	15	6.2	Déverrouillage et manoeuvre manuel	17
4	Installation et Montage	15	7	Maintenance	17
5	Branchements électriques	16	8	Élimination du produit	18

1 RÉCAPITULATIF DES AVERTISSEMENTS

ATTENTION! IMPORTANTES INSTRUCTIONS DE SÉCURITÉ. LIRE ET SUIVRE ATTENTIVEMENT TOUTES LES MISES EN GARDE ET LES INSTRUCTIONS QUI ACCOMPAGNENT LE PRODUIT CAR UNE INSTALLATION ERRONÉE PEUT PROVOQUER DES DOMMAGES AUX PERSONNES, ANIMAUX OU CHOSSES. LES MISES EN GARDE ET LES INSTRUCTIONS FOURNISSENT D'IMPORTANTES INDICATIONS AU SUJET DE LA SÉCURITÉ, L'INSTALLATION, L'UTILISATION ET LA MAINTENANCE. CONSERVER LES INSTRUCTIONS POUR LES JOINDRE AU DOSSIER TECHNIQUE ET POUR DE FUTURES CONSULTATIONS.

△ **ATTENTION** L'appareil peut être utilisé par des enfants de plus de 8 ans, les personnes possédant des capacités physiques, mentales ou sensorielles réduites, ou en général, par n'importe quelle personne sans expérience ou, quoi qu'il en soit, de l'expérience nécessaire, pourvu que ceci ait lieu sous surveillance ou bien si celles-ci ont reçu une bonne formation sur l'utilisation sécuritaire de l'appareil et sur la compréhension des risques qu'il comporte.

△ **ATTENTION** Ne pas permettre aux enfants de jouer avec l'appareil, les commandes fixes ou avec les radiocommandes de l'installation.

△ **ATTENTION** L'utilisation du produit dans des conditions anormales, non autorisées par le fabricant, peut entraîner des situations de danger ; respecter les conditions prévues sur cette notice d'utilisation.

△ **ATTENTION DEA** System vous rappelle que le choix, la position et l'installation de tous les dispositifs et les matériaux qui constituent l'ensemble complet de la fermeture, doivent être exécutés conformément aux Directives Européennes 2006/42/CE (Directive Machines) et ses modifications ultérieures, 2014/30/UE (compatibilité électromagnétique), 2014/35/UE et ses modifications ultérieures (appareils électriques à basse tension). Dans tous pays extracommunautaires, non seulement vous devez suivre les normes spécifiques en vigueur mais, pour atteindre un niveau de sûreté suffisant, on vous conseille d'observer aussi les prescriptions des Directives susmentionnées.

△ **ATTENTION** N'utiliser en aucun cas l'appareil en présence d'une atmosphère explosive ou dans des environnements qui peuvent être agressifs et endommager des parties du produit. Vérifier que les températures dans le lieu d'installation soient appropriées et respectent les températures déclarées sur l'étiquette du produit.

△ **ATTENTION** Quand on opère avec la commande à « action maintenue », s'assurer que personne ne se trouve dans la zone de manutention de l'automatisme.

⚠ **ATTENTION** Vérifier qu'en amont du réseau d'alimentation de l'installation, il y ait un interrupteur ou un disjoncteur magnétothermique omnipolaire qui permette la déconnexion complète dans les conditions de la catégorie de la surtension III.

⚠ **ATTENTION** Afin d'assurer une sécurité électrique, gardez toujours nettement séparés (minimum 4 mm en air ou 1 mm à travers l'isolation) le câble d'alimentation 230V des câbles à très basse tension de sécurité (alimentation des moteurs, commandes, électro-serrure, antenne, alimentation des circuits auxiliaires) éventuellement en les fixant à l'aide de pattes d'attache appropriées à proximité des bornes.

⚠ **ATTENTION** Si le câble d'alimentation est endommagé, il doit être remplacé par le constructeur ou par son service d'assistance technique ou, quoi qu'il en soit, par une personne possédant une qualification similaire, de manière à empêcher tous les risques.

⚠ **ATTENTION** Toute opération d'installation, de maintenance, de nettoyage ou de réparation de toute l'installation doit être exécutée exclusivement par du personnel qualifié. Opérez toujours quand l'alimentation est coupée, et conformez-vous rigoureusement à toutes les normes en matière d'installations électriques en vigueur dans le pays où cette automatisation doit être installée. Le nettoyage et la maintenance destinée à être effectués par l'utilisateur ne doivent pas être accomplis par des enfants sans surveillance.

⚠ **ATTENTION** L'utilisation de pièces de rechange non indiquées par **DEA System** et/ou un réassemblage incorrect peuvent être potentiellement dangereux pour les personnes, les animaux et les choses. De plus, cela peut provoquer des dysfonctionnements du produit. Par conséquent, utilisez toujours les pièces indiquées par **DEA System** et suivez les instructions données pour l'assemblage.

⚠ **ATTENTION** Tout dispositif de sécurité externe éventuellement utilisé afin de respecter les limites des forces d'impact doit être conformes à la norme EN12978.

 **ATTENTION** Conformément à la Directive 2012/19/EU sur les déchets d'équipements électriques et électroniques (WEEE), ce produit électrique ne doit en aucun cas être mis au rebut sous forme de déchet municipal non trié. Veuillez vous débarrasser de ce produit en le renvoyant au point de ramassage local dans votre municipalité, à des fins de recyclage.

TOUT CE QUI N'EST PAS PRÉVU EXPRESSÉMENT DANS LE MANUEL D'INSTALLATION, EST INTERDIT. LE BON FONCTIONNEMENT DE L'OPÉRATEUR EST GARANTI UNIQUEMENT SI LES DONNÉES MENTIONNÉES SONT RESPECTÉES. LA FIRME NE RÉPOND PAS DES DOMMAGES CAUSÉS PAR LE NON-RESPECT DES INDICATIONS MENTIONNÉES DANS CE MANUEL. EN LAISSANT INALTÉRÉES LES CARACTÉRISTIQUES ESSENTIELLES DU PRODUIT, DEA SYSTEM SE RÉSERVE LE DROIT D'APPORTER À TOUT MOMENT LES MODIFICATIONS QU'ELLE RETIEN IMPORTANTES POUR AMÉLIORER SUR LE CARACTÈRE TECHNIQUE, DE CONSTRUCTION ET COMMERCIAL LE PRODUIT, SANS S'ENGAGER À METTRE À JOUR LA PRÉSENTE PUBLICATION.

2 DESCRIPTION DU PRODUIT

Modèles et contenu de l'emballage

La désignation OLI 600 permet d'identifier une famille d'opérateurs hydrauliques ayant des caractéristiques différentes en ce qui concerne la taille (course), la vitesse, la réversibilité et le blocage.

OLI est un opérateur oléohydraulique pour l'automatisation des portes battantes civiles et industrielles. Il comporte essentiellement une pompe dans un bain d'huile, qui tout en étant alimentée par un seul moteur électrique de phase, elle exerce une pression dans un vérin. Les accessoires sont présents dans la table "ACCESSOIRES PRODUIT" (page 55).

Inspectez le "Contenu de l'emballage" (Fig. 1) en le comparant avec votre produit, vous aidera lors de l'assemblage.

Transport

OLI est toujours livré emballé dans des boîtes qui fournissent une protection adéquate du produit, cependant, faites attention à toutes les informations fournies sur la boîte pour le stockage et la manipulation.

3 DONNÉES TECHNIQUES

	602N (602AN) - 603N - 604N	605N - 606N (607AN)	602LN (602LAN) - 603LN - 604LN	605LN - 606LN (607LAN)
Tension d'alimentation moteur (V)	230 V ~ ±10% (50/60 Hz)			
Puissance absorbée (W)	290			
Force de poussée (N)	3980		5600	
Force de traction (N)	3200		4460	
Cycle de travail (cycles/heure)	60	50		40
N° max de manœuvres en 24h	480	400		320
Condensateur incorporé (µF)	8			
Témp. limite de fonctionnement (°C)	-20÷50 °C			
Thermo protection moteur (°C)	130			
Temps d'ouverture 90° (s)	21	31	30	40
Poids du produit avec emballage (Kg)	11,4	13	11,4	13
Pression sonore émise (dBA)	< 70			
Type d'huile utilisé	AGIP Arnica A15			
Degré de protection	IP55			

FR

4 INSTALLATION ET MONTAGE

4.1 Pour une mise en œuvre satisfaisante du produit il est important:

- de vérifier que la structure soit conforme aux normes en vigueur et définir le projet complet de l'ouverture automatique;
- de vérifier que le portail soit bien équilibré et qu'il ne présente pas des points de frottement aussi bien en fermeture qu'en ouverture;
- de fixer correctement le moteur-réducteur pour permettre une manoeuvre manuelle fluide et sûre;
- de vérifier que l'encombrement du moto-réducteur (Fig. 2) soit compatible avec la zone choisie pour le montage (Fig. 3);
- d'utiliser le graphique longueur/poids et les côtes d'installations fournies en évaluant si vous préférez une ouverture de 90° ou supérieur (Fig. 4).

4.2 Une fois que vous avez défini et respecté les instructions préliminaires, procédez au montage:

- Fixez le support postérieur aupilier avec une soudure (Fig. 5);
- Fixez le support antérieur au portail avec une soudure (Fig. 6);
- Em maintenant le moto-réducteur en position horizontale, montez-le au support antérieur et après à ce postérieur (Fig. 7), en faisant attention que les cotes d'installation soient respectées Fig. 4.
- **Afin d'éviter la formation d'une pression excessive à l'intérieur du cylindre hydraulique, avant d'effectuer les opérations d'ouverture / fermeture, ouvrir le capot de protection du dispositif de déverrouillage et dévisser de 1 tour la vis placée sur la poignée de déverrouillage (Fig. 8).**

ATTENTION Il est possible que des goussets de renfort soient nécessaires, une fois soudés aux attaches ils donnent à la structure une résistance mécanique plus forte.

ATTENTION Graisser les pivots avant leurs montage.

4.3 Comment déverrouiller le moteur (Fig. 9)

ATTENTION Débranchez l'alimentation de la platine avant de déverrouiller le moteur. Au cas où vous ne pouvez pas le faire, vous devrez ré-verrouiller le moteur dans la même position dans laquelle il avait été déverrouillé.

À la fin de l'opération de verrouillage/déverrouillage, ne pas oublier le capot de protection et la serrure.

Ouvrir la serrure et soulever le capot de protection, tourner la poignée sous-jacente dans le sens horaire pour déverrouiller le moteur; À ce stade OLI est déverrouillé et la porte, en l'absence d'autres obstacles est libre de ses mouvements. Pour effectuer la procédure à l'envers, tourner la poignée dans le sens antihoraire, pour ramener OLI aux conditions de fonctionnement.

À la fin de l'opération de verrouillage/déverrouillage, ne pas oublier de fermer le capot de protection et de la serrure.

ATTENTION Rappelez vous de re-positionner le couvercle au fin que le trou soit toujours protégé de l'eau et de la poussière (même quand l'automatisme doit rester "déverrouillé" pour long temps).

ATTENTION Pendant l'opération de déverrouillage le portail peut présenter de mouvements incontrôlés: faites toujours attention afin d'éviter tout risques.

4.4 Régulation

La pompe est équipée de deux soupapes qui servent à réguler la portée en ouverture et en fermeture. Pour accéder à la régulation il faut retirer les deux vis qui solidarissent le levier de déverrouillage (Fig. 10).

Pour éliminer l'éventuelle présence d'air dans le cylindre, après avoir fait tout réglage, effectuez un cycle complet d'ouverture jusqu'au fin de course et agissez sur la poignée de déverrouillage. Répétez cette opération aussi pour un cycle complet de fermeture. Exécutez ces manœuvres pour 2 ou 3 fois.

5 BRANCHEMENTS ÉLECTRIQUES (Fig. 11)

ATTENTION Pour une sécurité électrique adéquate, garder nettement séparés (**4 mm min dans l'air ou 1 mm à travers l'isolation supplémentaire**) les câbles à très basse tension de sécurité (commande, serrure électrique, antenne, alimentation des circuits auxiliaires) des câbles de courant 230V ~ en veillant à les placer à l'intérieur de passes-fils en plastique et à les fixer avec des pattes d'attache appropriées à proximité des barrettes à bornes.

ATTENTION Pour la connexion au réseau, utilisez un câble multipolaire ayant une section minimum 3x1,5 mm² et de se conformer aux réglementations en vigueur. Pour le raccordement des moteurs, utilisez une section minimale de 1,5 mm² et de se conformer aux réglementations en vigueur. A titre d'exemple, si le câble est à côté (en plein air), doit être au moins égal à H05RN-F, alors que si elle (dans un chemin de roulement), doit être au moins égal à H05VV-F.

ATTENTION Tous les fils devront être dénudés et dégainés à proximité des bornes. Tenir les fils légèrement plus longs de manière à éliminer par la suite l'éventuelle partie en excès.

ATTENTION Tenez le conducteur de terre à une longueur supérieur des conducteurs actifs afin que, en cas de sortie du câble de son siège de fixation, les conducteurs actifs soient les premiers qui se tendent.

Au fin de compléter les réglages il est nécessaire établir les paramètres de l'armoire de commande. De cette façon il est possible d'exécuter l'automatisme complète, avec tout les dispositifs nécessaires, pour le respect des normes pour la motorisation de portes et portails. Référez vous au manuel d'instruction de l'armoire utilisée.

Il est important, après l'installation, de vérifier que tout les réglages aient été exécutés correctement et que les dispositifs de sécurité et de déverrouillage exercent convenablement leur fonction.

6 MISE EN SERVICE

La phase de mise en service est très importante afin d'assurer la sécurité maximale de l'installation, la conformité aux normes et règlements, en particulier la norme EN12445 qui établit les méthodes d'essais pour la vérification des systèmes d'automatisations de portails.

DEA System vous rappelle que toute opération d'installation, de maintenance, de nettoyage ou de réparation de toute l'installation doit être exécutée exclusivement par du personnel qualifié qui doit être responsable de tous les tests requis par le risque présent;

6.1 Essai d'installation

L'essai est une opération essentielle afin de vérifier la correcte installation du système. **DEA System** résume le fonctionnement correct de toute l'automatisation en 4 phases très simples:

- Assurez-vous que vous vous référez strictement tel que décrit au paragraphe 2 "RÉCAPITULATIF DES AVERTISSEMENTS";
- Effectuez des tests d'ouverture et de fermeture de la porte en vous assurant que le mouvement du portails correspond à ce que vous aviez prévu. Nous suggérons d'effectuer différents tests pour évaluer la fluidité de la porte et les éventuels défauts de montage ou régulation;
- Vérifiez que tous les dispositifs de sécurité connectés fonctionnent correctement;
- Exécutez la mesure de la force d'impact prévue par la norme EN12445 afin de trouver la régulation qui assure le respect des limites prévues par la norme EN 12453.

ATTENTION L'utilisation de pièces de rechanges non indiquées par **DEA System** et/ou un réassemblage incorrect peut être potentiellement dangereux pour les personnes, les animaux et les choses. De plus, cela peut provoquer des dysfonctionnements. Par conséquent, utilisez toujours les pièces indiquées par **DEA System** et suivez les instructions données pour l'assemblage.

6.2 Déverrouillage et manoeuvre manuelle

En cas de dysfonctionnements ou de manque de courant, déverrouillez le moteur (Fig. 9) et effectuez la manoeuvre manuelle du portails. La connaissance du fonctionnement du déverrouillage est très important, car en cas d'urgence le manque de rapidité d'action sur un tel dispositif peut être dangereux.

ATTENTION L'efficacité et la sûreté de la manoeuvre manuelle de l'automatisation est garantie par **DEA System** seulement si l'installation a été montée correctement avec les accessoires fournis.

7 MAINTENANCE

Une bonne maintenance préventive et une inspection régulière du produit assure une durée de vie plus importante. Dans le tableau à côté vous pouvez vérifier les opérations d'inspection /entretien à programmer et qui doivent être effectuées périodiquement.

En cas de panne, vous pouvez consulter le tableau de "GUIDE DE RECHERCHE DES PANNES", pour chercher une solution au problème. Si les conseils indiqués n'apportent aucune solution, contactez **DEA System**.

TYP D'INTERVENTION	PÉRIODICITÉ
nettoyage surfaces externes	6 mois
vérification serrage vis	6 mois
vérification fonctionnement du dispositif de déverrouillage	6 mois
graissage des joints	1 an
Contrôle niveau huile	1 an
Vidange huile	3 ans

7.1 Contrôle et vidange de l'huile (Fig. 12)

Vidanger l'huile fournie par **DEA System** après trois ans d'utilisation et remplacer par de l'huile un du même type (voir tableau de Données techniques). Si au cours de l'inspection, vous détectez un niveau d'huile insuffisant, cela signifie qu'il y a une perte ; dans ce cas, bien vérifier toutes les fermeture, et une fois la fuite détectée, la réparer ou demander à **DEA System** des pièces de rechange et / ou de l'aide. Pour remplacer l'huile, ouvrir le capot de déverrouillage et déverrouiller le moteur, puis retirer la poignée; démonter OLI des raccords et tourner jusqu'à ce que l'écoulement complet huile à l'intérieur. Remplir pour corriger le niveau d'huile (Fig. 12), réassembler la poignée de déverrouillage en veillant à ce que la flèche corresponde à la position d'ouverture (OPEN), puis réinstaller le moteur du système.

ATTENTION Si on élimine le joint torique sur l'ensemble de poignée il est possible d'avoir une infiltration d'eau dans le réservoir d'huile qui peut engendrer des dysfonctionnements et endommager le produit. Toujours s'assurer de sa présence.

ATTENTION Pendant l'opération de réglage, il est possible d'avoir une infiltration d'eau ou d'autres substances à l'intérieur du réservoir d'huile. Cela peut causer des dommages et un mauvais fonctionnement de la pompe. Porter une attention particulière aux corps étrangers à proximité lors du réglage.

GUIDE DE RECHERCHE DES PANNES	
Description	Solutions possibles
Quand vous activez la commande d'ouverture, le battant ne se déplace pas et le moteur électrique de l'opérateur ne démarre pas.	L'opérateur n'est pas alimenté correctement. Vérifiez les connexions, les fusibles, l'état du câble d'alimentation et si besoin est, remplacez-les/réparez-les.
Quand vous activez la commande d'ouverture, le moteur entre en service mais le battant ne se déplace pas.	Dans le cas où l'opérateur est équipé de déverrouillage : vérifier qu'il est fermé (Fig. 9) et ajuster le cas échéant la pression d'ouverture et de fermeture.
	Vérifiez l'automatisme électronique qui régule la force électriquement. Si le piston est complètement en fin de course quand le portail est fermé, revoyez le montage.
Pendant le mouvement, l'opérateur fonctionne par à-coups, est bruyant, s'arrête à mi-chemin ou ne démarre pas.	Présence probable de l'air à l'intérieur du vérin; dégager l'opérateur du raccord avant et effectuer quelques manoeuvres à vide, avant de rétablir le raccordement.
	Quantité insuffisante d'huile à l'intérieur du cylindre ; rétablir le niveau d'huile (Fig. 12) et purger l'air par l'exécution de certaines manoeuvres à vide. Les fixations avant et arrière de l'opérateur se plient ou ne sont pas fixées correctement. Réparez-les et/ou renforcez-les.

8 ÉLIMINATION DU PRODUIT

OLI est composé par des matériaux de différents types, dont certains peuvent être recyclés (câbles électriques, plastiques, aluminium, etc..) tandis que d'autres doivent être éliminés (cartes et composants électroniques).

Procédez comme il suit:

1. Débranchez le courant;
2. Déconnectez et démontez tous les accessoires connectés. Suivez les instructions dans le sens inverse à celui décrit dans la section "Installation";
3. Retirez les composants électroniques;
4. Triez et éliminez les différentes matières en suivant scrupuleusement les règles en vigueur dans le Pays de vente.

ATTENTION suivre le démontage de l'opérateur de ses propres raccords uniquement après avoir veillé à ce qu'il n'y ait pas de pression à l'intérieur de la pompe / du vérin.



ATTENTION Conformément à la Directive 2012/19/EU sur les déchets d'équipements électriques et électroniques (WEEE), ce produit électrique ne doit en aucun cas être mis au rebut sous forme de déchet municipal non trié. Veuillez vous débarrasser de ce produit en le renvoyant au point de ramassage local dans votre municipalité, à des fins de recyclage.

Esempio di installazione tipica - Example of typical installation - Exemple d'installation typique - Installationsbeispiel - Ejemplo de instalación típica - Exemplo de instalação típica - Przykład standardowego systemu automatyzacji - Пример типового монтажа

DEA System fornisce queste indicazioni che si possono ritenere valide per un impianto tipo ma che non possono essere complete. Per ogni automatismo, infatti, l'installatore deve valutare attentamente le reali condizioni del posto ed i requisiti dell'installazione in termini di prestazioni e di sicurezza; sarà in base a queste considerazioni che redigerà l'analisi dei rischi e progetterà nel dettaglio l'automatismo. - **DEA** System provides the following instructions which are valid for a typical system but obviously not complete for every system. For each automatism the installer must carefully evaluate the real conditions existing at the site. The installation requisites in terms of both performance and safety must be based upon such considerations, which will also form the basis for the risk analysis and the detailed design of the automatism. - **DEA** System fournit ces indications que vous pouvez considérer comme valables pour une installation-type, même si elles ne peuvent pas être complètes. En effet, pour chaque automatisations, l'installateur doit évaluer attentivement les conditions réelles du site et les pré-requis de l'installation au point de vue performances et sécurité ; c'est sur la base de ces considérations qu'il rédigera l'analyse des risques et qu'il concevra l'automatisation d'une manière détaillée. - Diese Angaben von **DEA** System können als gültig für eine Standardanlage angesehen werden, können aber nicht erschöpfend sein. So muss der Installationsfachmann für jedes Automatiksystem sorgfältig die Voraussetzungen des Installationsortes sowie die Leistungs- und Sicherheitsanforderungen an die Installation abwägen; aufgrund dieser Überlegungen muss er die Risikobewertung erstellen und genau das Automatiksystem entwickeln. - **DEA**

System facilita estas indicaciones que pueden considerarse válidas para una instalación tipo pero que no pueden considerarse completas. El instalador, en efecto, tiene que evaluar atentamente para cada automatismo las reales condiciones del sitio y los requisitos de la instalación por lo que se refiere a prestaciones y seguridad; en función de estas consideraciones redactará el análisis de riesgos y efectuará el proyecto detallado del automatismo. - **DEA** System fornece estas indicações que podem ser consideradas válidas para o equipamento padrão, mas que podem não ser completas. Para cada automatismo praticamente o técnico de instalação deverá avaliar com atenção as condições reais do sítio e os requisitos da instalação em termos de performance e de segurança; será em função destas considerações que realizará uma análise dos riscos e projectará. - **DEA** System dostarcza wskazówek, do wykorzystania w typowej instalacji ale nie będą one nigdy kompletne. Dla każdego typu automatyki, instalator musi sam oszacować realne warunki miejsca montażu i wymogi instalacyjne mając na uwadze przepisy dotyczące bezpieczeństwa. Na podstawie zebranych informacji będzie w stanie przeanalizować zagrożenia mogące wystąpić i zaprojektować w szczególności automatyzację. - **DEA** System предлагает рекомендации, которые действительны для типовой системы, но, очевидно, не обязательны для каждой конкретной установки. Для каждого конкретного случая установщик должен тщательно оценить реальные условия. Устройства для установки оцениваются с точки зрения производительности и безопасности, которые необходимы для анализа рисков и детального проектирования системы автоматизации.

Pos.	Descrizione - Description - Description - Beschreibung - Descripción - Descrição - Opis - Описание
1	Fotocellule - Photocells - Photocellules - Fotozellen - Fotocélulas - Fotocélulas - Fotokomórki - фотозлементы
2	OLI/N
3	Lampeggiante - Flashing light - Clignotant - Blinker - Lámpara - Intermitente - Lampa Ostrzegawcza - Сигнальная лампа
4	Safety edge - Bord sensible - Berührungssensible Schaltleiste - Borde sensible - Dispositivo sensível de protecção - Listwa bezpieczeństwa - Ребро безопасности
5	Selettore a chiave anticasso - Anti lock-picking key switch - Sélecteur à clé anti-intrusion - Einbruchfester Schlüsselschalter - Selector a llave antisabotaje - Interruptor de chave burglar - Przełącznik kluczowy wandaloodporny - Замковый выключатель
6	Radiocomando - Remote-control - Radiocommande - Funksteuerung - Radiocomando - Comando via rádio - Nadajnik - Пульт ДУ
7	Selettore digitale - Radio keypad - Digicode radio - Digitalwahlschalter - Teclado digital radio - Teclado via radio - Bezprzewodowa klawiatura - Радио кодовая панель

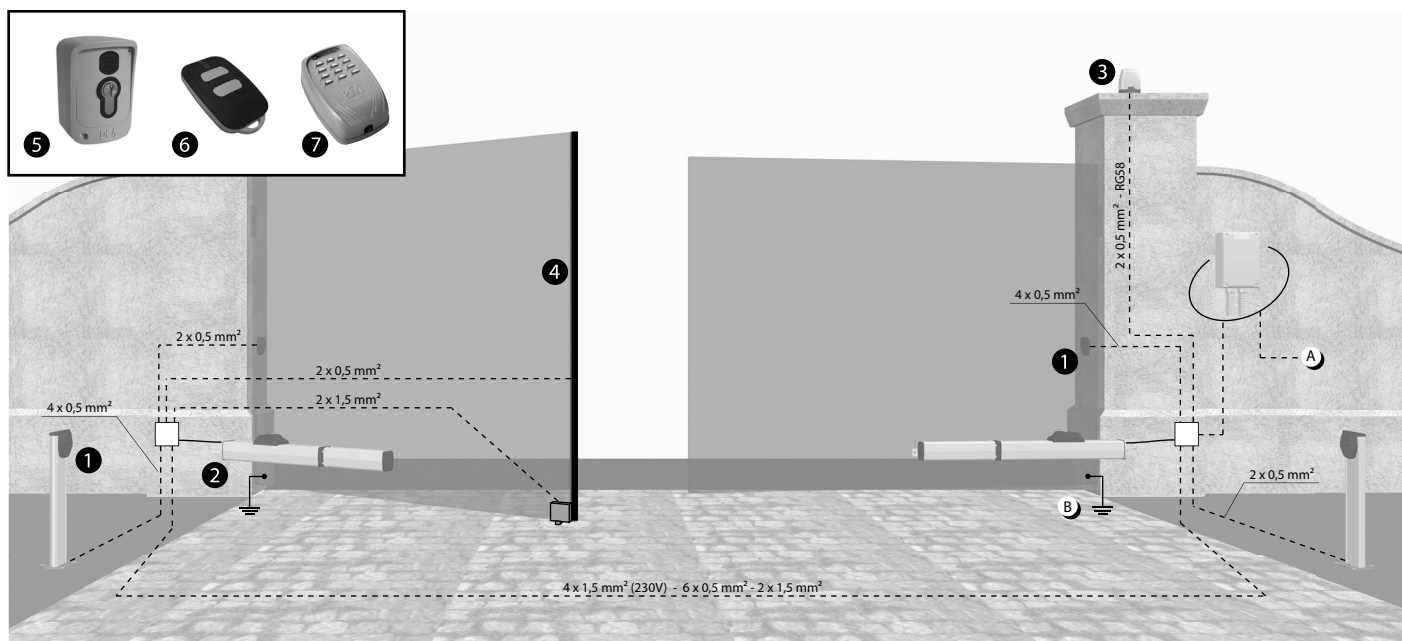

- A)** Collegarsi alla rete 230 V ± 10% 50-60 Hz tramite un interruttore onnipolare o altro dispositivo che assicuri la onnipolare disinserzione della rete, con una distanza di apertura dei contatti ≥ 3 mm - Make the 230V ± 10% 50-60 Hz mains connection using an omnipolar switch or any other device that guarantees the omnipolar disconnection of the mains network with a contact opening distance of 3 mm - Connectez-vous au réseau 230 V ± 10% 50-60 Hz au moyen d'un interrupteur onnipolaire ou d'un autre dispositif qui assure le débranchement onnipolaire du réseau, avec un écartement des contacts égal à 3 mm. - Den Anschluss an das 230 V ~ ± 10% 50-60 Hz Netz mit einem Allpolschalter oder einer anderen Vorrichtung vornehmen, durch die eine allpolige Netzunterbrechung bei einem Öffnungsabstand der Kontakte von ≥ 3 mm gewährleistet wird. - Efectuar la conexión a una línea eléctrica 230 V ± 10% 50-60 Hz a través de un interruptor omnipolar u otro dispositivo que asegure la omnipolar desconexión de la línea, con 3 mm de distancia de apertura de los contactos. - Ligue na rede de 230 V. ± 10% 50-60 Hz mediante un interruptor omnipolar ou outro dispositivo que assegure que se desliga de maneira onnipolar da rede, com abertura dos contactos de pelo menos 3 mm. de distância - Podłączyć się do sieci 230 V ± 10% 50-60 Hz poprzez przełącznik jednobiegunowy lub inne urządzenie które zapewni brak zakłóceń w sieci, przy odległości między stykami ≥ 3 mm. - Подключайтесь к сети 230V ± 10% 50-60 Гц с помощью многополюсного выключателя или используйте любое другое устройство, которое гарантирует многополюсное отключение питающей сети с расстоянием между контактами от ≥ 3 мм и больше.
- B)** Collegare a terra tutte le masse metalliche - All metal parts must be grounded - Connectez toutes les masses métalliques à la terre - Alle Metallteile erden - Conectar con la tierra todas las masas metálicas - Realize ligação à terra de todas as massas metálicas - Uziemić wszystkie elementy metalowe. - Все металлические части должны быть заземлены.

1

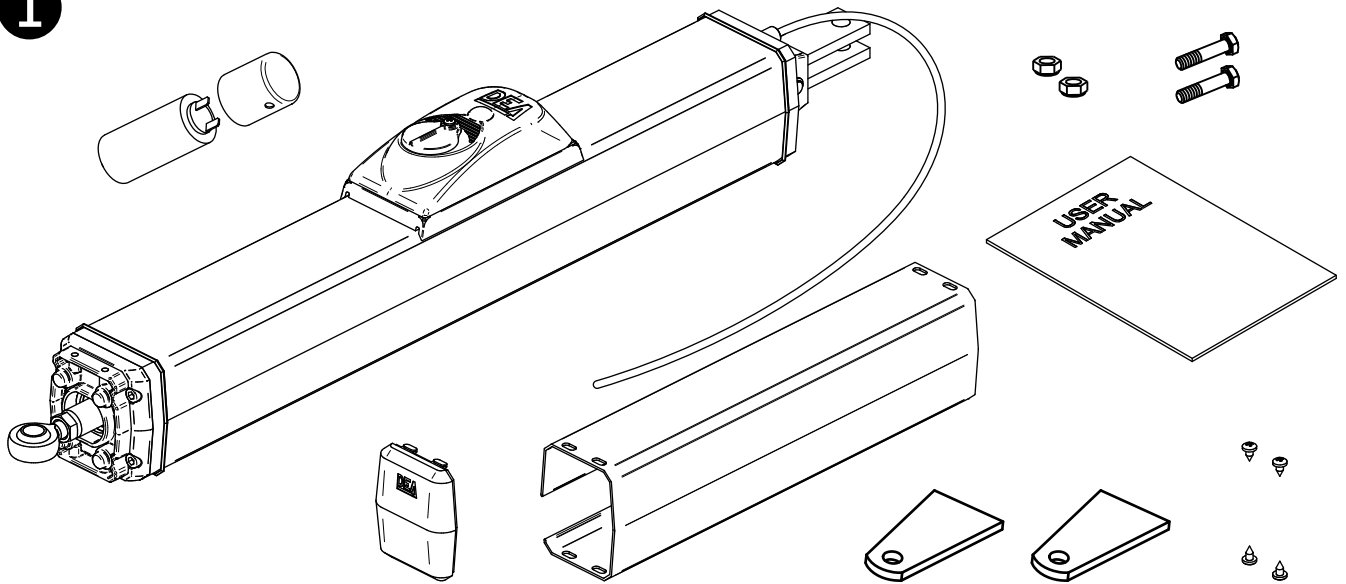

2

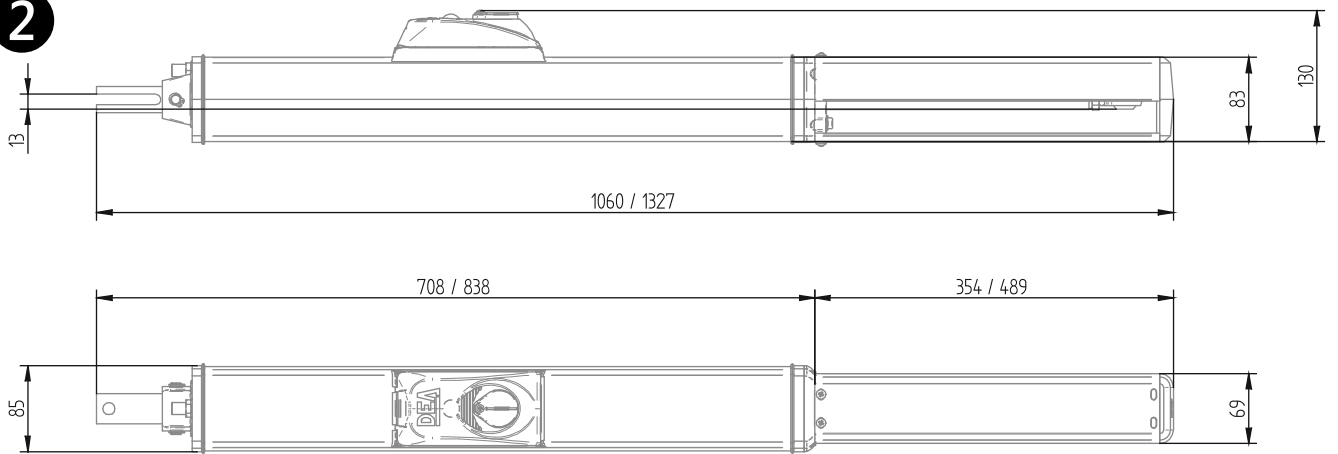

3

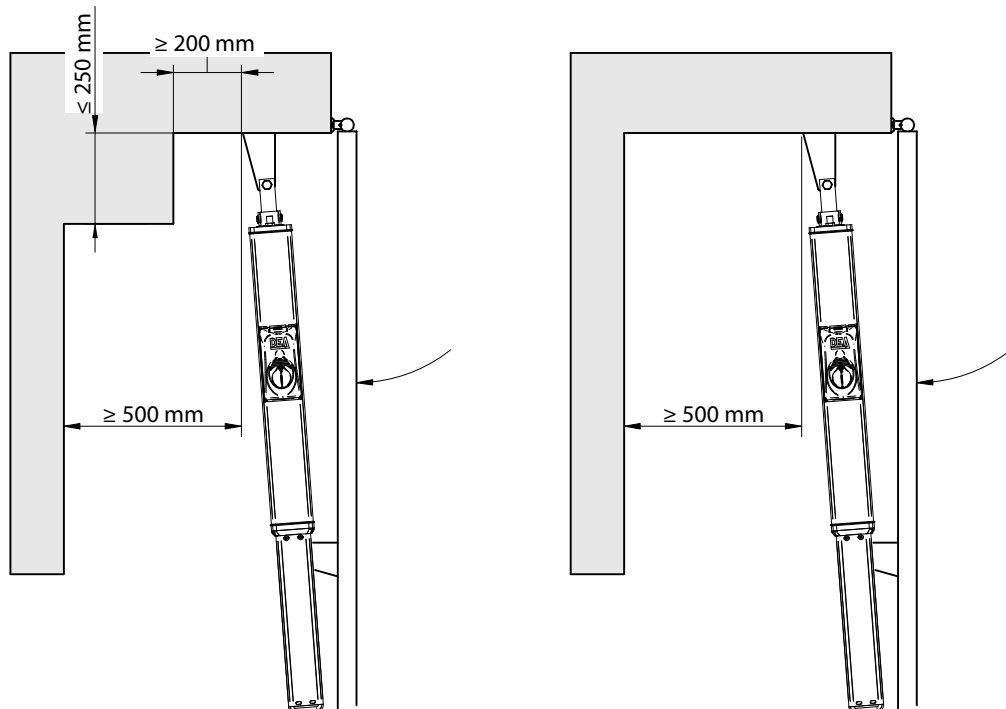

4.a

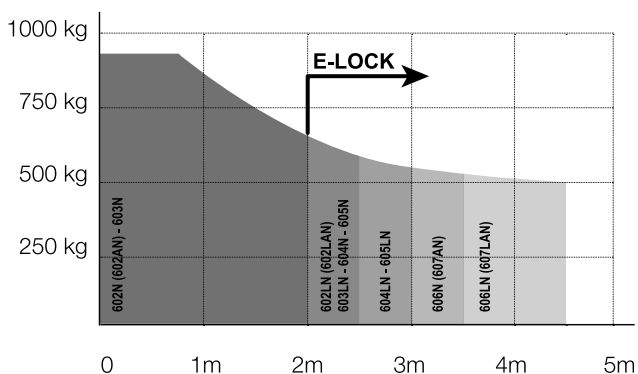

ATENCIÓN Si el largo de la hoja es mayor de 2 mts., o se utilizan modelos reversibles, es necesario instalar la electrocerradura para el bloqueo de la puerta en posición de cierre.
ATENÇÃO Para os modelos reversíveis, com o mesmo comprimento da folha, reduzir de 1/3 o peso máximo do portão (com referimento ao gráfico "Comprimento-peso).
ATENÇÃO Se o comprimento da folha é maior de 2 mt ou com todos modelos reversíveis é necessário utilizar a fechadura eléctrica para trancar o portão na posição de fecho.
UWAGA Dla modeli odwracalnych, na równej długości skrzydła, należy obniżyć maksymalny ciężar dopuszczalny bramy o 1/3 w stosunku do wartości wskazanej na wykresie „długość-ciężar”.
UWAGA Jeśli długość skrzydła przekracza 2 m lub wykorzystywane są modele odwracalne, należy zainstalować elektrozamek w celu zablokowania bramy na zamknięciu.
ВНИМАНИЕ Для не самоблокирующихся моделей, длину створки необходимо сократить на 1/3 по сравнению с тем, что указано в графике соотношения длины и массы.
ВНИМАНИЕ В случае если длина створки более 2 м, или если вы используете не самоблокирующиеся модели, должен быть установлен электрический замок, чтобы удерживать ворота в закрытом состоянии.

ATTENZIONE Per i modelli reversibili, a parità di lunghezza dell'anta, ridurre di 1/3 il peso ammissibile massimo della porta rispetto a quanto indicato nel grafico "lunghezza-peso".
ATTENZIONE Se la lunghezza dell'anta è maggiore ai 2 mt o se si utilizzano modelli reversibili è necessario installare l'elettroserratura per il blocco del cancello in posizione di chiusura.
WARNING With not self-locking models, with same leaf length, reduce of 1/3 the door admissible weight compared to what indicated in "Length-weight" chart.
WARNING In case the leaf is more than 2 m long or in case you use not self-locking models, an electric-lock must be installed to hold the gate in closing position.
ATTENTION Pour les modèles réversibles, avec des battants de longueur identique, réduire de 1/3 le poids admissible maximum de la porte par rapport à ce qui est indiqué dans le graphique "longueur-poids".
ATTENTION Si la longueur du battant est plus de 2 mt., ou si vous utilisez un des modèles réversibles, il faut installer une électro-serrure pour bloquer le portail en position de fermeture.
ACHTUNG Bei reversierbaren Modellen und gleicher Flügellänge das zulässige Höchstgewicht des Tors um 1/3 des in der Grafik "Länge-Gewicht" angegebenen Wertes reduzieren.
ACHTUNG Sollte die Flügellänge 2 m übersteigen oder sollten reversierbare Modelle verwendet werden, muss ein Elektroschloss zur Blockierung des geschlossenen Tors installiert werden.
ATENCIÓN Para los modelos reversibles, de igual longitud que la hoja, reducir de 1/3 el peso admisible máx. de la puerta, respecto a lo indicado en el gráfico "Longitud - Peso".

4.b

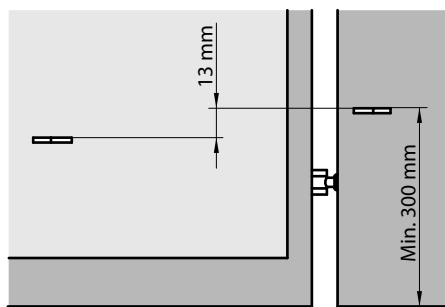
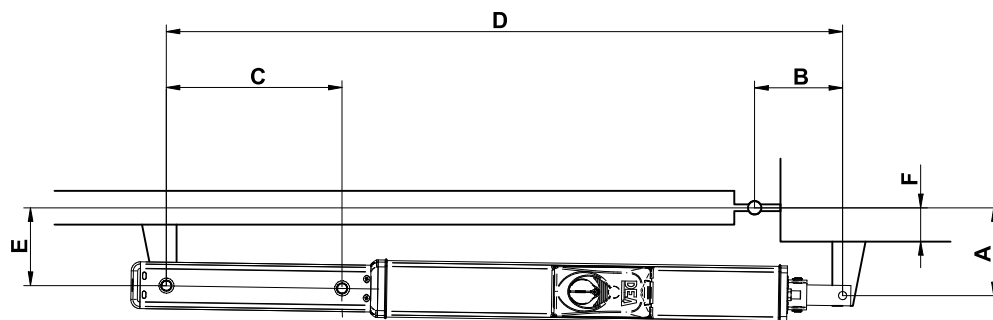

Model	α	A	B	C	D	E	F
270	90°	130	130	260	1000	115	0 ÷ 80
400	90°	230	150	385	1260	135	0 ÷ 150
	110°	130	190	377	1260	115	0 ÷ 50

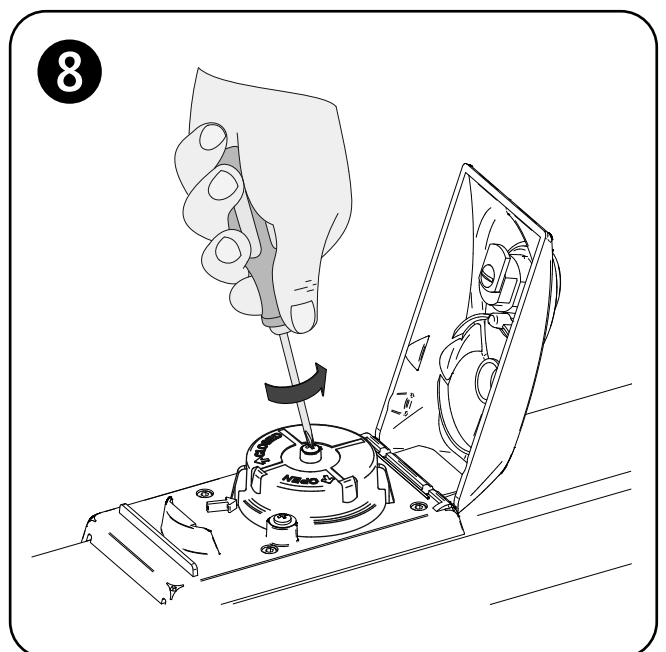
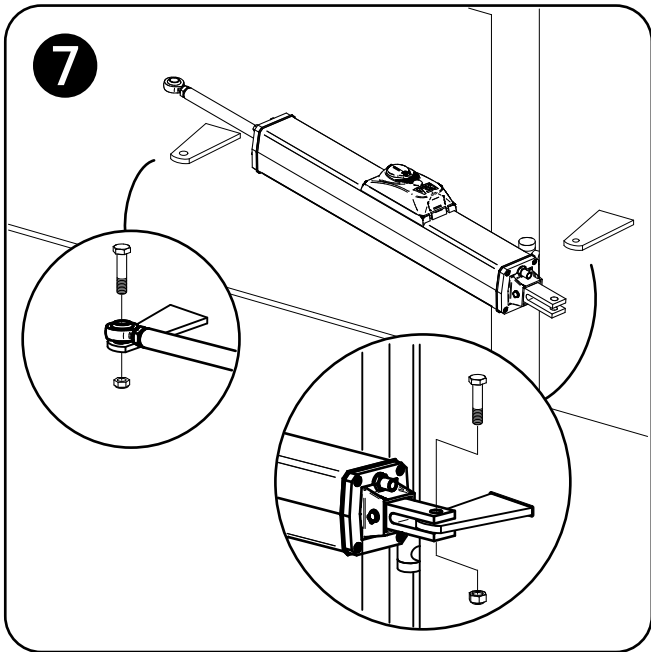
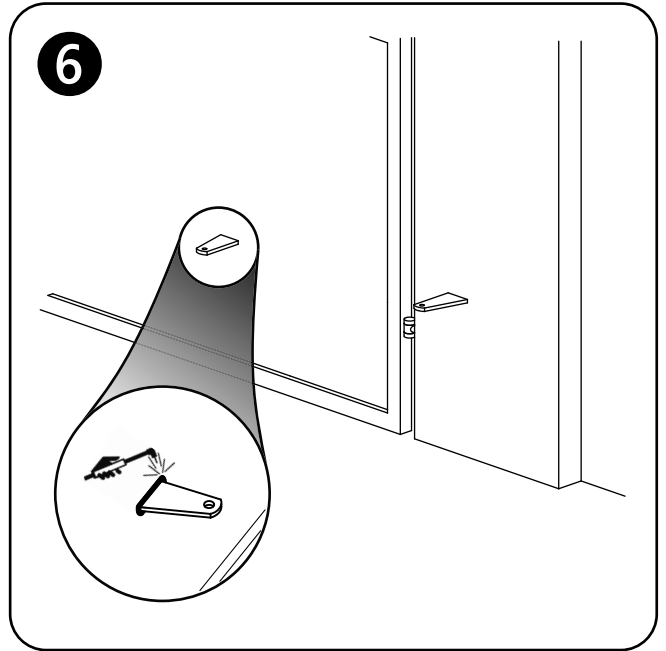
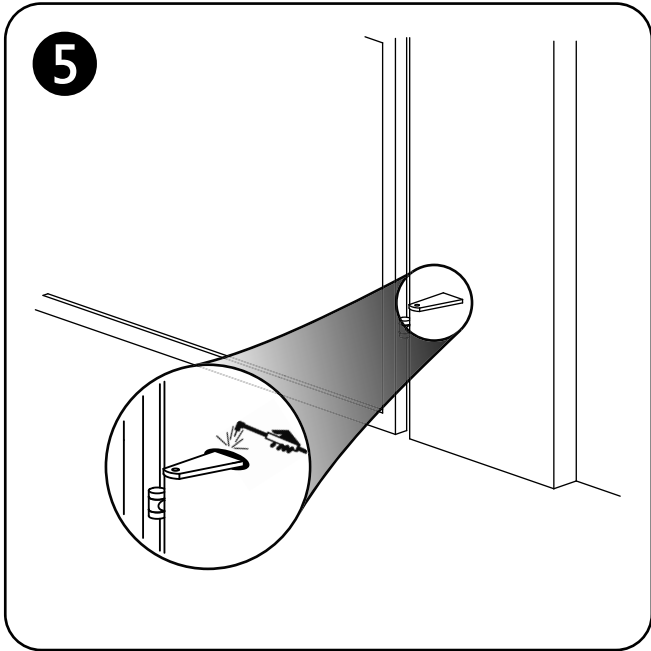

9

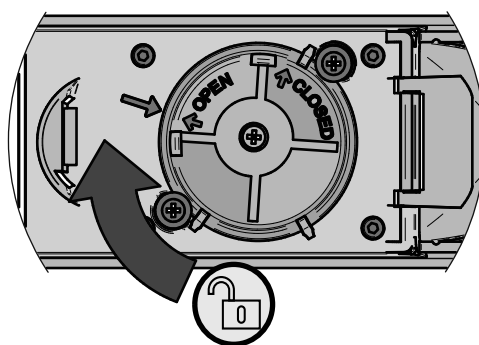
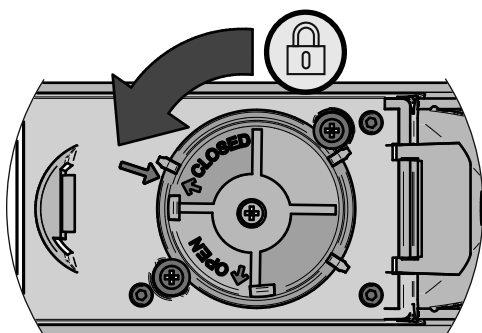
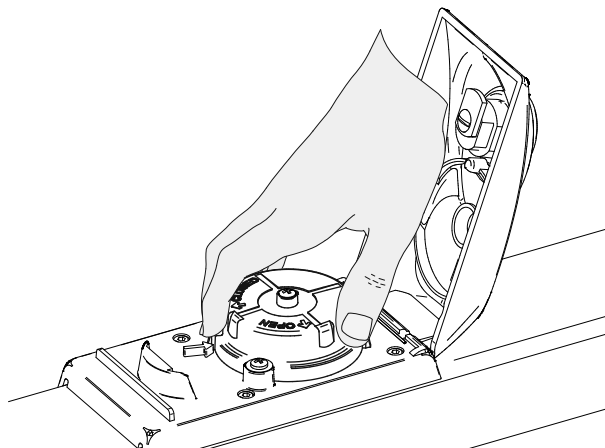
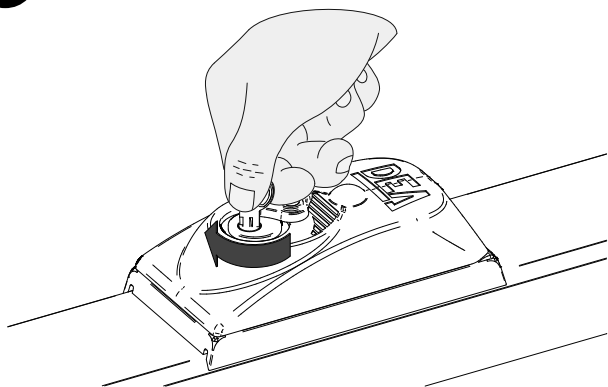

10

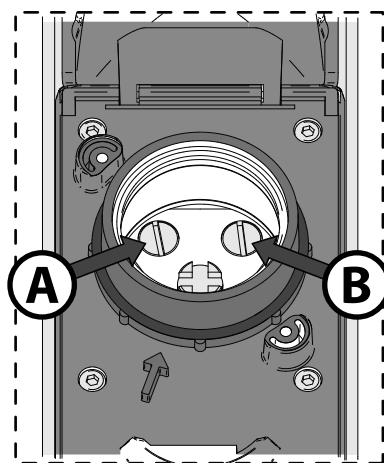
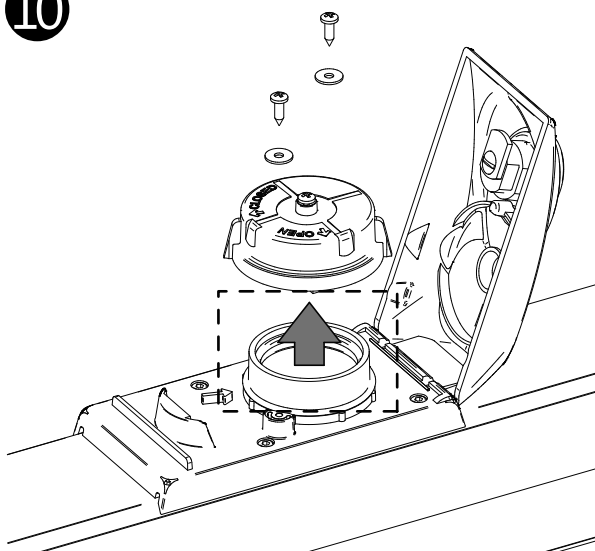
**A**

Regolazione pressione chiusura, **Closing** pressure adjustment, **Régulation** pression fermeture, **Krafteinstellung** Schließung, **Regulación** de la presión de cierre, **Regulação** da pressão do fecho, **Regulacja** ciśnienia zamknięcia, **Регулировка** давления закрытия.

B

Regolazione pressione apertura, **Opening** pressure adjustment, **Régulation** pression ouverture, **Krafteinstellung** Öffnung, **Regulación** de la presión de apertura, **Regulação** da pressão da abertura, **Regulacja** ciśnienia otwarcia, **Регулировка** давления открытия.

11

	230V	Cable
1	4x1,5 mm ²	FROR
2	4x1 mm ²	H05RN-F

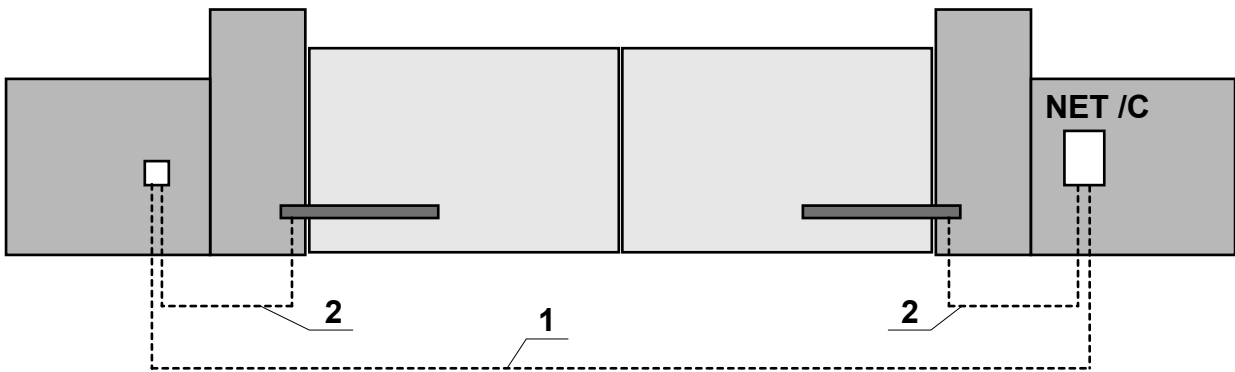
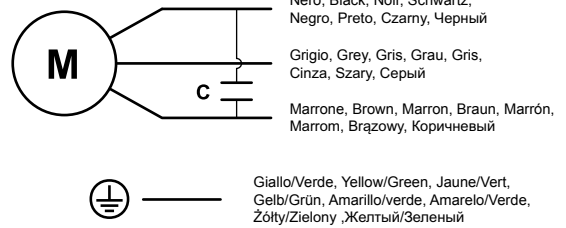

12

AGIP Arnica A15



Tabella "ACCESSORI PRODOTTO", Table "PRODUCT ACCESSORIES", Tableau "ACCESSOIRES PRODUITS", Tabelle „PRODUKTZUBEHÖRTEILE“, Tabla "ACCESORIOS PRODUCTO", Tabela "ACESSÓRIOS DO PRODUTO", Tabell "AKCESORIA DODATKOWE", Таблица "АКСЕССУАРЫ ИЗДЕЛИЯ".

Article Code	Descrizione, Description, Description, Beschreibung, Descripción, Descrição, Opis	
0/351 - 0/651 350360		Piastra zincata 100x70mm - Galvanized plate 100x70mm - Plaque zinguée (100x70mm) pour fixations - Grundplatte verzinkt zu schweisbarer Pfostenflansch 100x70mm - Placa de fijación galvanizada 100x70mm - Placa de fixação com 100x70mm - Podstawa cynkowa 100x70mm - Монтажная пластина 100x70mm
COL 515 629250		Cavo INOX 2 asole anticaduta per ante a battente - Anti-fall Stainless steel cable with 2 holes for swing gates - Câble inox pour sécurité anti-chute des battants - Stahlseil Fallsicherung für Drehflügel mit 2 Ösen - Cable en acero inoxidable anti-caída para puertas batientes - Cabo de aço anti queda com 2 furos para portões de batente - Linka stalowa z 2 uchwytami zapobiegająca opadaniu skrzydeł w bramach skrzydłowych - Трос для защиты створки от падения
OLI/SFR 629071		Staffe regolabili per motori serie OLI - Adjustable supports for OLI operators - Plaques réglables pour OLI - Regulierbare Bügel für Motoren der Baureihe OLI - Placa regulable para operador OLI - Suportes reguláveis para motores OLI - Wsporniki montażowe z możliwością regulacji do OLI - Регулируемые кронштейны для приводов OLI

INSTRUCTIONS POUR L'UTILISATEUR FINAL

Ce guide a été réalisé exprès pour les utilisateurs de l'automatisation. L'installateur doit le remettre et le commenter à un responsable de l'installation, qui répercutera l'information à tous les autres utilisateurs. Il est important de garder ces instructions, et elles doivent être facilement accessibles.

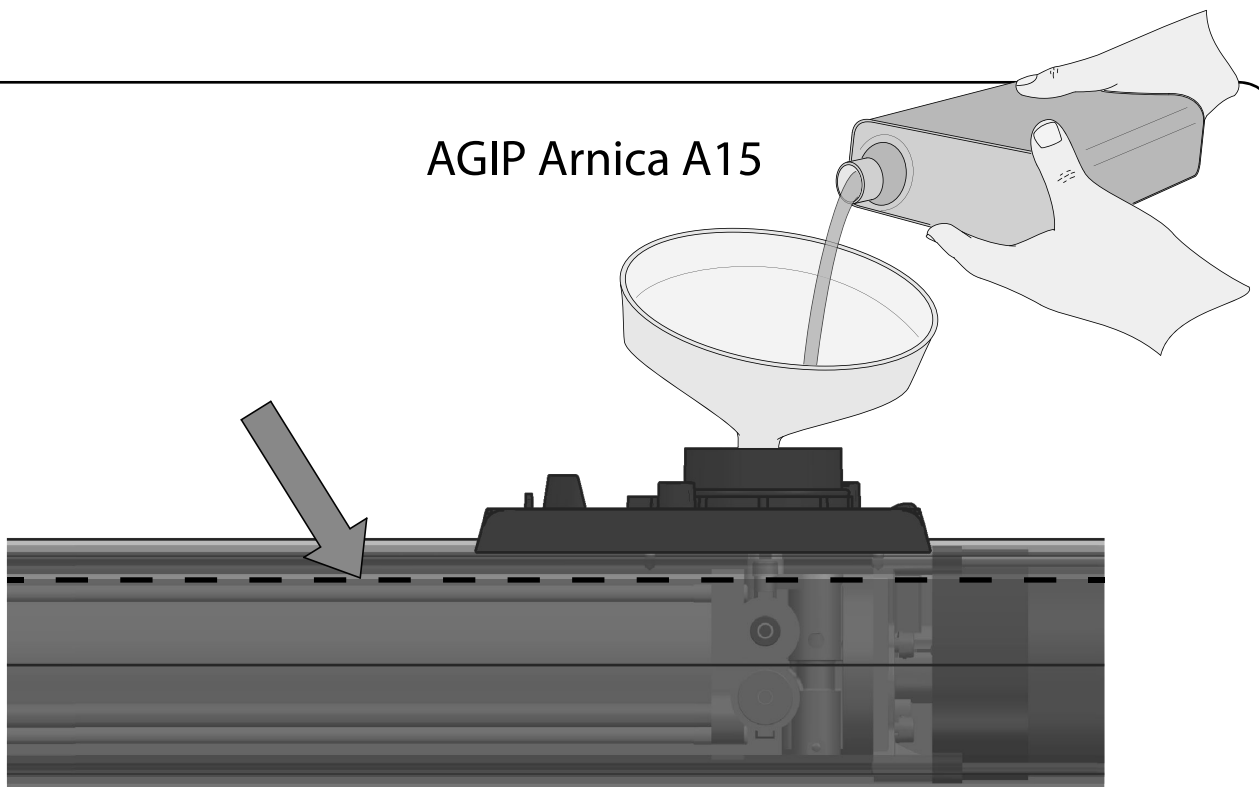
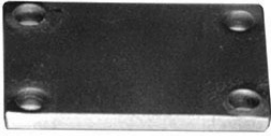
Une bonne maintenance préventive et une inspection régulière du produit assurent sa longue durée. Contactez l'installateur régulièrement pour la maintenance programmée, et en cas de panne.

RÈGLES DE SÉCURITÉ

1. Pendant le fonctionnement de l'automatisation restez toujours à une certaine distance de sécurité, et ne touchez aucun élément.
2. Empêchez les enfants de jouer dans les alentours immédiats de l'automatisation.
3. Effectuez les vérifications et les inspections prévues dans le programme de maintenance. En cas de fonctionnement anormal, n'utilisez pas l'automatisation.
4. Ne démontez pas les pièces! Les opérations de maintenance et de réparation doivent être exécutées par du personnel qualifié.
5. Il peut arriver que l'opération de déverrouillage doive se dérouler dans des situations d'urgence! Instruisez bien tous les utilisateurs sur le fonctionnement du déverrouillage et sur la position des clefs de déverrouillage.

DÉVERROUILLAGE DE OLI

ATTENTION Débranchez l'alimentation de la platine avant de déverrouiller le moteur. Au cas où vous ne pouvez pas le faire, vous devrez ré-verrouiller le moteur dans la même position dans laquelle il avait été déverrouillé.

Tous modèles de OLI sont équipés d'un dispositif de déverrouillage; le fonctionnement de ce dispositif est illustré ci-après:

Ouvrir la serrure et soulever le capot de protection, tourner la poignée sous-jacente dans le sens horaire pour déverrouiller le moteur; À ce stade OLI est déverrouillé et la porte, en l'absence d'autres obstacles est libre de ses mouvements. Pour effectuer la procédure à l'envers, tourner la poignée dans le sens antihoraire, pour ramener OLI aux conditions de fonctionnement.

ATTENTION: Rappelez vous de re-positionner le couvercle au fin que le trou soit toujours protégé de l'eau et de la poussière (même quand l'automatisme doit rester "déverrouillé" pour long temps).

ATTENTION: Pendant l'opération de déverrouillage la porte peut présenter de mouvements incontrôlés: faites beaucoup d'attention au fin d'éviter toutes risques.

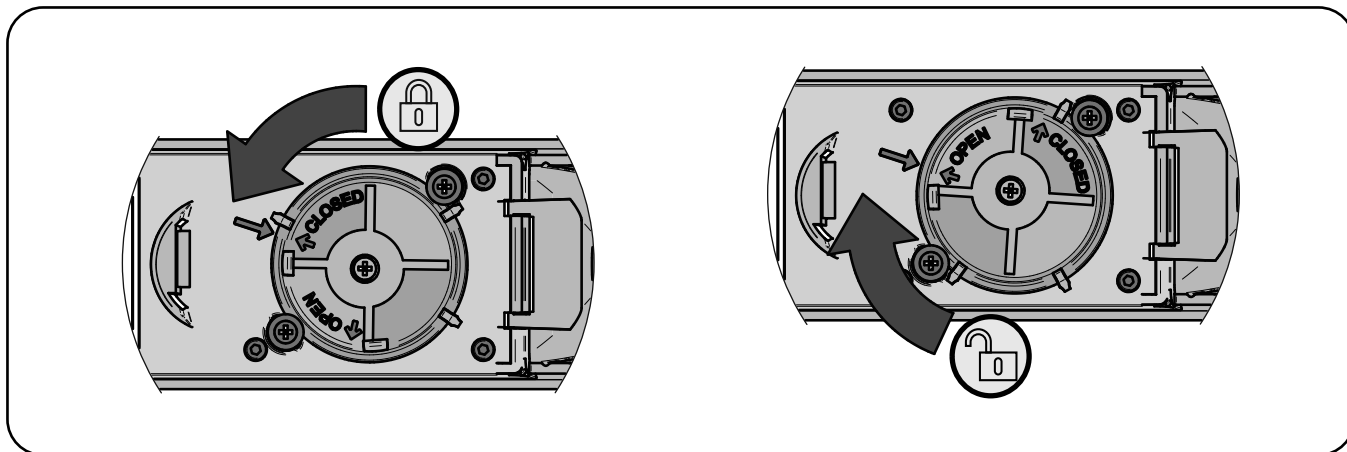

NETTOYAGE ET INSPECTIONS

La seule opération que l'utilisateur peut et doit faire est de débarrasser OLI des feuilles, des brindilles et de tout autre débris qui pourrait entraver sa manoeuvre. Attention! Opérez toujours quand la tension est coupée!

Déclaration de conformité de l'UE (DoC)

et déclaration d'incorporation des "quasi-machines" (conformément à la Directive en matière de machines 2006/42 / CE, Att.II, B)

Nom d'entreprise	DEA SYSTEM S.p.A.
Adresse postale :	Via Della Tecnica, 6
Code postale et Ville	36013 Piovene Rocchette (VI) - ITALY
Numéro de téléphone	+39 0445 550789
adresse e-mail :	deasystem@deasystem.com

déclarons que le DoC est émis sous notre seule responsabilité et qu'il concerne et accompagne le produit suivant :

Modèle d'appareil / Produit :	602N (602AN) - 602LN (602LAN) - 603N - 603LN - 604N - 604LN - 605N - 605LN - 606N (607AN) - 606LN (607LAN)
Type :	Automatisme hydraulique pour portails battants
Lot	Voir l'étiquette à l'arrière du mode d'emploi

L'objet de la déclaration décrite ci-dessus est conforme à la législation pertinente en matière d'harmonisation de l'Union :

2006/42/EU (MD)

- Nous déclarons que la documentation technique pertinente a été rédigée conformément à la pièce jointe VII B.
 - Nous déclarons également que les exigences essentielles de santé et de sécurité suivantes ont été respectées : 1.1.1 - 1.1.2 - 1.1.3 - 1.1.5 - 1.2.1 - 1.2.6 - 1.3.1 - 1.3.2 - 1.3.3 - 1.3.4 - 1.3.7 - 1.3.9 - 1.5.1 - 1.5.2 - 1.5.4 - 1.5.5 - 1.5.6 - 1.5.7 - 1.5.8 - 1.5.10 - 1.5.11 - 1.5.13 - 1.6.1 - 1.6.2 - 1.6.4 - 1.7.2 - 1.7.3 - 1.7.4 - 1.7.4.1 - 1.7.4.2 - 1.7.4.3.
 - Le soussigné déclare que les «machines partiellement complétées» mentionnées ci-dessus ne peuvent être commandées que lorsque la machine finale, dans laquelle elle a été incorporée, a été déclarée conforme à la directive 2006/42 / CE en matière de machines.
- Sur demande dûment justifiée, le fabricant s'engage à transmettre les informations relatives aux "machines partiellement complétées" aux autorités nationales sans porter atteinte de leurs droits de propriété intellectuelle.

Le produit est conforme aux dispositions applicables de la réglementation suivante :
EN 12453:2017, EN 60335-2-103:2015+A1:2017.

2014/30/EU (EMC)

2014/35/EU (LVD)

2011/65/EU (RoHS)

Les normes harmonisées et les spécifications techniques suivantes ont été appliquées :

Titre :	Date de standard/spécification
EN 63000	2018
EN 61000-6-2	2005 + AC:2005
EN 61000-6-3	2007 + A1:2011 + AC:2012
EN 60335-1	2012 + AC:2014 + A11:2014 + A13:2017 + A1:2019 + A2:2019 + A14:2019
EN 62233	2008

Informations supplémentaires

Signé au nom et pour compte de :

Révision	Lieu et date de publication	Nom, titre, signature
02	Piovene Rocchette (VI) 23/09/2022	Tiziano Lievore (Administrateur)

BATCH



DEA SYSTEM S.p.A.

Via Della Tecnica, 6 - 36013 PIOVENE ROCCHETTE (VI) - ITALY

tel: +39 0445 550789 - **fax:** +39 0445 550265

Internet: <http://www.deasystem.com> - **E-mail:** deasystem@deasystem.com